

## Korte handleiding portiek met bogenstel



### Veiligheidsvoorzieningen

- De machine mag enkel bediend worden door volwassenen die vertrouwd zijn met de gebruiksinstructies. Lees steeds de handleiding volledig door alvorens te starten met opbouw.
- Draag de nodige beschermingsmiddelen zoals aangegeven op bovenstaande iconen.
- Besteed aandacht aan de veiligheid op de werkplek. Verwijder obstakels en respecteer de gevarenezone rond het toestel en onder de last. Baken deze zones op de werkvloer af.
- Maak gebruik van de aangepaste en gekeurde hulpmiddelen voor het bevestigen van de last aan de hijskabel.
- Het is verboden om onder de last te lopen en om het toestel te gebruiken voor personenvervoer.
- Voor de elektrische aansluiting dient men gebruik te maken van een geaard stopcontact 220V en een degelijke verlengkabel van min. 3x2.5mm<sup>2</sup> doorsnede.

### Gebruiksaanwijzingen

#### Opstellen van het hijstoestel

1. Voorzie een stevige en effen ondergrond, bij voorkeur een betonplaat.
2. Monteer de rail op de twee bogen door middel van de bijgeleverde bouten, zoals aangegeven in fig.1
3. Plaats de rail zodanig dat de gesloten kant van het profiel, aan de zijde van de oversteek komt.
4. Draai het geheel nu om en positioneer de bogen op de bevestigingsplaats. Bevestig de bogen zeer goed, liefst door middel van keilbouten of betonankers (min.M12) in de vloer.
5. Plaats de nu hijslier in de rail. Verwijder de beveiligingsbout in de rail zodat de lier er kan ingerold worden. Monteer de beveiligingsbout opnieuw, zodat de lier er niet kan uitgerold worden gedurende gebruik.
6. Sluit de verlengkabel aan en het toestel is bedrijfsklaar.

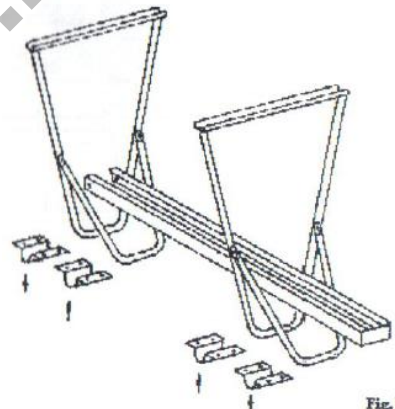

#### Werken met de hijslier

1. Voer eerst een werkingstest uit zonder last. Rol de lier tot einde oversteek en laat de hijshaak zakken door op de bedieningspeer op "dalen" te blijven drukken. Bekijk goed de weg die de kabel gaat afleggen en zorg ervoor dat de last nergens gehinderd kan worden of schade kan aanrichten. Rol de kabel weer op door op de bedieningspeer op "hijzen" te drukken. Wanneer de haak aan de winch komt moet deze automatisch stoppen.
2. Zorg ervoor dat er zeker niemand onder de last kan staan gedurende het hijsen van goederen.
3. Maak de op te hijsen last correct en degelijk vast met de haak en verhandel dat er zaken kunnen loskomen of afvallen.
4. Bedien de lier door middel van de bedieningspeer.
5. Let op dat de kabel correct wordt opgerold op de winch (zie onderstaande tekening)

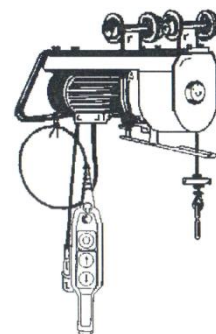

FOUT

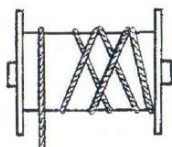

CORRECT

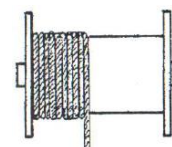

## Afbreken van de lift

1. Rol de kabel volledig op de winch.
2. Trek de stroomstekker uit het stopcontact.
3. Verwijder de blokkeringsbout in de rail.
4. Rol de winch uit de rail en ondersteun deze bij het uitnemen. Opgelet dit is een zwaar stuk, dus minimum met twee personen werken.
5. Demonteer de vloerbevestiging, zodat de bogen loskomen.
6. Plaats het bogenstel omgekeerd op de grond en demonteer de rail. Let op bij het losmaken van de bouten op dat de bogen niet omvallen. Laat dus iemand de boog vasthouden gedurende het losschroeven.

*Huurland is onder geen enkel beding verantwoordelijk over de inhoud van deze handleiding. Dit is een extract van de originele fabriekshandleiding die op aanvraag verkrijgbaar is. Bij elke vorm van onduidelijkheid over het gebruik van de machine onmiddellijk contact opnemen met Huurland.*